

## 9. GARANZIA

La garanzia si applica in relazione ai contenuti del D.Lgs. n.24 del 02.02.2002. La durata della Garanzia è di 24 mesi (o maggiore quando esplicitamente indicato) per le Persone fisiche che acquistano il prodotto per scopi che possono considerarsi estranei alla loro attività professionale (Cliente privato finale).

E' di 12 mesi se il prodotto è fatturato ad un'Impresa o Professione soggetto di IVA.

Poiché è prassi utilizzare il documento fiscale di vendita per dare validità e data certa alla garanzia, lo stesso documento ne determinerà la durata.

### 9.1 Norme per la validità della Garanzia

Rispettare l'uso consentito del prodotto.

Rispettare le norme d'uso e manutenzione.

La garanzia sarà valida solo se accompagnata dal documento di vendita, comprovante la data d'acquisto.

L'installazione, così come la manutenzione obbligatoria, dovrà essere effettuata solo ed esclusivamente da un installatore specializzato; entrambe dovranno essere comprovate con il documento fiscale relativo a questa garanzia.

### 9.2 Decadimento della Garanzia.

- Uso improprio del prodotto in occasione di vento, pioggia, grandine, neve e/o altri eventi combinati. Le tende oscuranti o filtranti sono ad esclusivo uso interno.

- Cedimento della parte dove il prodotto è stato ancorato.

- Manomissione del prodotto; installazione, smontaggio, manutenzione non effettuati da installatore specializzato o non effettuati secondo le norme e le istruzioni di montaggio.

- Mancata manutenzione obbligatoria entro i termini stabiliti.

- Uso di parti di ricambio non originali BETTIO SERVICE SPA.

- Rimozione od occultamento dell'etichetta identificativa BETTIO SERVICE SPA, per cui la rintracciabilità del prodotto non risulta possibile.

Per altre specifiche esclusioni dalla Garanzia, si fa riferimento alle eventuali note specificate dall'Azienda.

Per qualsiasi controversia, si elegge quale unico foro competente quello di Venezia.

## 10. IMBALLO MOVIMENTAZIONE E TRASPORTO

La zanzariera e/o la tenda oscurante o filtrante sono imballate con film estensibile MDT per proteggere e bloccare l'intelaiatura durante il trasporto, se effettuato con i nostri mezzi o ritirato direttamente dal cliente presso la nostra sede. Se invece il trasporto avviene tramite un corriere allora il prodotto viene imballato con film estensibile MDT e poi inserito in scatole di cartone riempite a loro volta con sacchetti d'aria al fine di proteggere e bloccare la struttura durante la movimentazione ed il trasporto. Date le dimensioni e la forma del prodotto, è necessario, oltre la misura in lunghezza di 240 cm, effettuare la movimentazione manuale in due persone.

L'imballo contiene le istruzioni di montaggio, d'uso, manutenzione e garanzia: il montatore deve accertarsi che siano consegnate, previa lettura e commento, all'utilizzatore finale.

Non lasciare alla portata dei bambini i materiali d'imballo, possono costituire fonte di pericolo per gli stessi.

## 11. ELENCO DEI RISCHI

11.1 **Installazione:** Adottare tutte le precauzioni previste in cantiere con particolare riguardo a quelle riguardanti i rischi di caduta.

11.2 **Rischi inerenti l'utilizzo e la normale manutenzione:**

Prodotti con molla di richiamo:

a) Versione a porta con barra maniglia sporgente: velocità di riavvolgimento con pericolo di urto con la barra maniglia;

b) Versione a porta con barra maniglia liscia: velocità di riavvolgimento con pericolo di urto con la barra maniglia;

c) Versione a finestra: velocità di riavvolgimento con pericolo di urto con la barra maniglia;

d) Versione a finestra: velocità di riavvolgimento con pericolo di urto con il nappino;

e) Pericolo di sgancio incontrollato e ambiguità di funzionamento: velocità di riavvolgimento con pericolo di urto con la barra maniglia;

f) Pericolo di caduta durante le operazioni di pulizia del tessuto e/o della rete: evitare di sporgersi o farlo solo utilizzando attrezzature adeguate.

11.3 **Rischi inerenti la manutenzione/riparazione:** a) Pericolo di urto durante le operazioni di carico/scarico della molla; b) Pericolo di non corretto ripristino della zanzariera e/o della tenda durante il cambio della rete e/o del tessuto oscurante o filtrante.

11.4 **Pericolo di avvolgimento della catenella attorno al collo dei bambini:** la catenella non deve essere posta più in basso di 120 cm, rispetto al pavimento.

11.5 **Pericolo di inciampo sulla guida della porta con apertura laterale:** apporre segnaletica di avvertimento;

11.6 **Rischi inerenti la dismissione:** è necessario applicare le norme previste dal D.Lgs.152/2006 Testo unico sull'ambiente.

# Dichiarazione di conformità

ai sensi della Direttiva Europea 98/37/CE all. II A

La società BETTIO Service S.p.A. con sede in Via delle Industrie n°122/124, 30020 Marcon (Venezia), nella persona del Sig. Loris Bettio nella sua qualità di Presidente espressamente delegato a questo scopo e sotto la sua propria esclusiva responsabilità,

**dichiara**

che la zanzariera con rete in fibra di vetro e la tenda con tessuti oscuranti e tessuti filtranti nel modello Fox, Molla cassone da 46mm, in varie misure come specificato nel catalogo in vigore "suMisura Linea Incasso",

**è conforme**

ai requisiti delle seguenti Direttive Europee:

- 98/37/CE del 22/06/98 (D.P.R. 459/96)
- EN 13561:2004 "tende da sole" requisiti di funzionamento e sicurezza. Resistenza al vento NPD.
- EN 14201:2004 Resistenza alle operazioni ripetute.
- EN 13120:2004 Tende tecniche - requisiti di funzionamento e sicurezza.
- UNI EN 349/94 Spazi minimi per evitare lo schiacciamento di parti del corpo.
- UNI EN ISO 12100-1/2005, UNI EN ISO 12100-2/2005 Sicurezza del macchinario. Principi generali di progettazione.
- UNI EN 1050/98 Principi per la valutazione del rischio.

nonchè alle loro modifiche e aggiornamenti ed alle disposizioni che ne attuano il recepimento all'interno dell'Ordinamento Legislativo Nazionale del paese di destinazione e di utilizzo della zanzariera/tenda.

Marcon (VE), 31 marzo 2006

Firma del delegato  
Bettio Service S.p.A.  
Presidente Loris Bettio

**CE** Bettio Service S.p.A.  
Via delle Industrie 122/124  
30020 Marcon (Venezia)  
Italia

# Istruzioni di montaggio per zanzariera ad incasso, molla cassone da 46mm.



## distinta

- 1 cassonetto completo.
- 2 guide.
- 2 coppia di ganci d'arresto.
- 1 coppia di piastrelle di fissaggio.
- 1 coppia di paraspiroidi.

## attenzione

Prima di effettuare il montaggio della zanzariera, è necessario abbinare ad ogni cassonetto la corrispondente coppia di guide

Guida

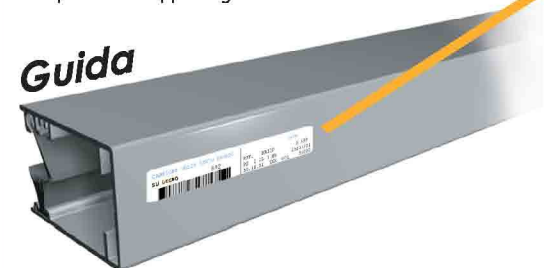

Questo codice deve essere uguale

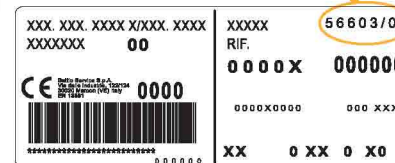

Il criterio per l'abbinamento è sempre lo stesso, a prescindere dal modello della zanzariera che può essere diverso da quello raffigurato

Cassonetto

La loggia del monoblocco deve avere un'apertura di 50mm.



1

Inserire 3 compensatori per lato

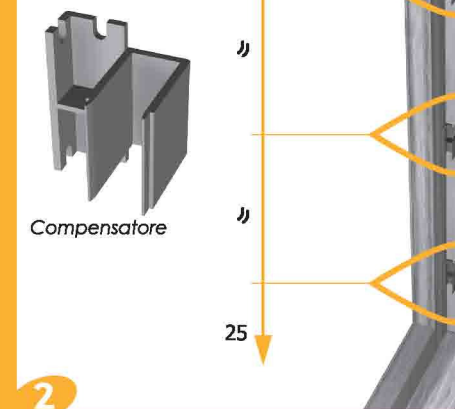

2

Avvitare \*



3

Installare le piastrelle di fissaggio accostandole al serramento e fare in modo che l'aletta di riferimento si trovi a filo con lo stesso

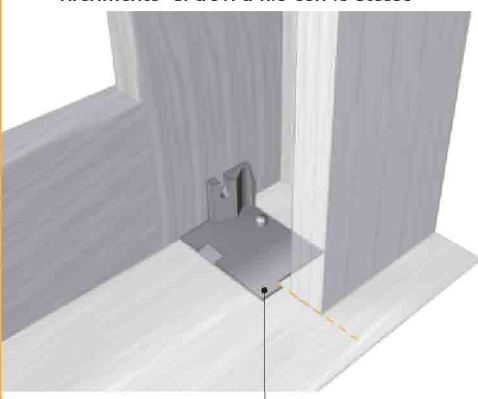

4

Avvitare seguendo l'inclinazione della plastica \*

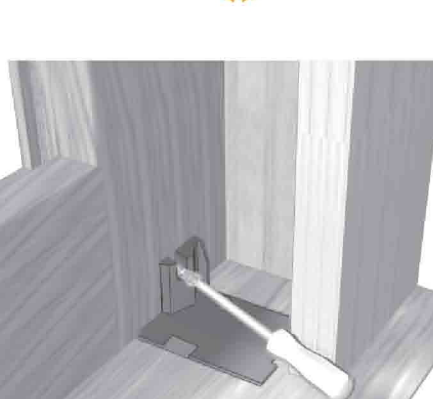

5

Inserire i ganci d'arresto sul lato inferiore delle guide.

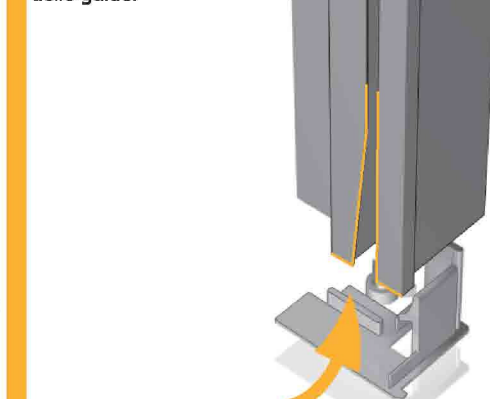

6

Aletta di riferimento



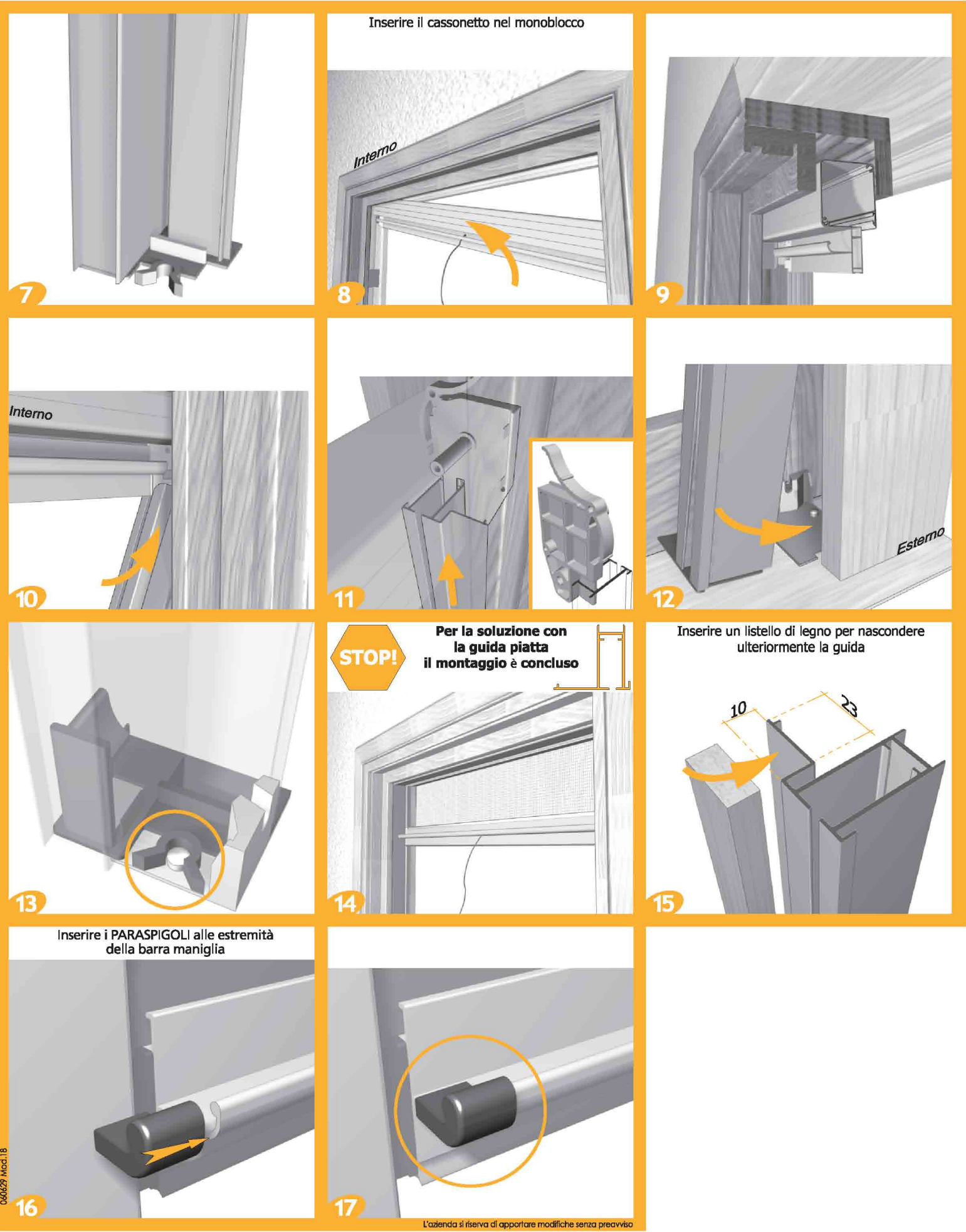

Inserire il cassetto nel monoblocco

Interno

Esterno

**STOP!**  
Per la soluzione con la guida piatta il montaggio è concluso

Inserire un listello di legno per nascondere ulteriormente la guida

Inserire i PARASPIGOLI alle estremità della barra maniglia

L'azienda si riserva di apportare modifiche senza preavviso

**Inserire una vite per ogni foro previsto nel telaio.**

- Fissaggio su legno**  
Viti a testa cilindrica con impronta a croce 4x20, impronta PZ2, Zincate.
- Fissaggio su strutture metalliche**  
Fori con punta da Ø2mm.  
Viti autofilettanti a testa bombata con impronta a croce 3,5x19, impronta PZ2, Zincate (UNI 6594 - DIN 7981)

## Istruzioni d'uso e manutenzione

**1. SCOPO**  
Queste istruzioni sono rivolte a chi utilizza la tenda come installatore, manutentore, proprietario o utente. Con questo strumento la BETTIO SERVICE SPA intende fornire al Cliente uno strumento di supporto per un uso più consapevole e corretto dei sistemi di zanzariere, filtranti e oscuranti installati, al fine di un'ottimizzazione delle loro prestazioni. E' quindi consigliato per un corretto e vantaggioso utilizzo del sistema tenere disponibili le presenti note ai fini di garantire una rapida consultazione ogni qualvolta le circostanze lo rendano necessario. Esse sono comunque supportate dal Manuale d'Uso e Manutenzione e dal Fascicolo Tecnico disponibili in Azienda.

**2. CAMPO DI APPLICAZIONE**  
Le presenti istruzioni si riferiscono ai seguenti modelli: Incas, Molla cassone da 40/50/60 mm - Fox, Molla cassone da 46 mm - Delta, Molla cassone da 50 mm - Sigma, Catena clic-clac cassone da 50 mm - Omega, Laterale cassone da 50 mm - Zeta, Molla cassone da 40 mm - Kappa, Laterale cassone da 40 mm, per i quali sono coerentemente adattati i contenuti.

**3. RIFERIMENTI**  
Le presenti istruzioni, sono state redatte, secondo il punto 1.7.4 della Direttiva 89/392/CEE e tenendo conto delle normali condizioni di uso della macchina al fine di informare, unitamente alle altre istruzioni per l'uso apposte sulla macchina, gli operatori/utilizzatori anche sui rischi residui che la stessa presenta.

**4. USI PREVISTI**  
La funzione del sistema zanzariera installato è esclusivamente quella di dare protezione contro l'intrusione di insetti e piccoli animali negli ambienti da proteggere, mentre la funzione dei sistemi filtranti e oscuranti è esclusivamente quella di filtrare od oscurare un determinato ambiente dalla luce diurna.  
**Ogni impiego diverso da quello indicato deve essere considerato improprio, e pertanto vietato, in quanto le relative condizioni di esercizio non sono state considerate nell'analisi dei rischi condotta dal fabbricante e per i quali potrebbero non essere presenti protezioni specifiche.**  
L'uso improprio assolve da ogni responsabilità il costruttore stesso, per eventuali danni causati a persone o cose.  
**Il mancato rispetto delle condizioni d'uso fa decadere automaticamente qualsiasi tipo di garanzia data dal produttore.**

**5. REQUISITI DELL' OPERATORE**  
L'uso normale della zanzariera e della tenda filtrante o oscurante, è consentito ad operatori non professionisti purchè di età superiore ad anni 12. Le operazioni di installazione, riparazione e manutenzione straordinaria, devono essere effettuate da personale tecnico qualificato.

**6. RACCOMANDAZIONI PER L'INSTALLAZIONE**  
L'installazione deve essere eseguita nel pieno rispetto del D.Lgs. 626/94 e D.Lgs. 494/96 e delle successive modifiche e integrazioni, per tutto ciò che attiene la sicurezza delle persone.  
Il committente e l'installatore sono rispettivamente responsabili ai sensi della legge vigente, in materia di sicurezza. E' necessario controllare, prima dell'utilizzo, che trabattelli, ponteggi, scale e tutti i dispositivi di protezione individuale (imbracature, cinghie di sicurezza, guanti, scarpe di sicurezza, elmetti, ecc.), eventualmente utilizzati, siano a norma ed in buono stato. Utilizzare i mezzi d'imbracatura adeguati. Nel caso gli installatori siano più di uno, è necessario coordinare i lavori, definire i compiti e le responsabilità. Gli operatori devono comportarsi in conformità alle istruzioni di sicurezza ricevute (POS). Nel caso in cui il prodotto debba essere montato ad un piano elevato rispetto a quello di terra, è necessario delimitare e presidiare l'area durante la salita al piano del prodotto in modo che nessuno possa trovarsi sotto l'eventuale carico sospeso.

**7. INSTALLAZIONE DELLA STRUTTURA MECCANICA**  
**Una installazione non corretta può essere causa di infortuni alle persone. Leggere attentamente le istruzioni per un fissaggio corretto del prodotto in modo da evitare rischi di caduta dello stesso.**  
E' necessario verificare lo stato della struttura sulla quale viene effettuato l'ancoraggio/fissaggio della zanzariera/tenda. In realtà lo sforzo dinamico cui il telaio dovrà resistere con la zanzariera e/o la tenda oscurante o filtrante completamente riavvolta nel cassetto, è quello del vento che soffia a 130 km/h. La scelta delle viti e dei tasselli di ancoraggio, dipende anche dallo stato e dalla natura della struttura muraria/metallica/serramento sulla quale si effettua l'installazione/fissaggio. I tasselli e le viti non sono forniti con il prodotto.  
Fare attenzione nella manipolazione del prodotto: gli avvolgitori sono montati con molle cariche. Le istruzioni di posa in opera, sono descritte nel foglio contenuto nell'imballo. L'eventuale attività di sigillatura sarà eseguita con resina siliconica neutra. Quando la velocità del vento raggiunge i 20 km/h è necessario chiudere le zanzariere e/o le tende oscuranti o filtranti.

**8. MANUTENZIONE**

**8.1 Manutenzione ordinaria**  
Data l'alta qualità dei materiali impiegati nella costruzione della zanzariera/tenda, non è prevista alcuna manutenzione ordinaria tranne l'eventuale pulizia del telo o della rete per salvaguardarli dalla formazione di muffe causate dal deposito di polveri o altro materiale sugli stessi. Il telo o la rete, deve essere controllato visivamente almeno 2 volte all'anno; in primavera prima dell'utilizzo per la stagione estiva ed in autunno prima della chiusura invernale. La pulizia del telo o della rete può essere effettuata con aspirazione della polvere o con spugna o panno umido utilizzando acqua tiepida. Fare asciugare il telo o la rete dopo la pulizia e prima dell'avvolgimento. Per la pulizia, NON utilizzare solventi-ammoniaca-idrocarburi.  
**ATTENZIONE: la pulizia con scale, trabattelli o altro è riservata a personale specializzato che dovrà eseguire le operazioni nel rispetto delle norme di sicurezza e dovrà utilizzare i dispositivi di protezione individuale quali imbracature di sicurezza con fune di trattenuta (vedi D.Lgs. 626/94 e D.Lgs 494/96).**

**8.2 Manutenzione straordinaria**  
**ATTENZIONE: tutte le operazioni di manutenzione straordinaria devono essere effettuate da personale professionalmente qualificato ed addestrato: pertanto è necessario richiedere l'intervento dello specialista.**  
Vedere le istruzioni di installazione di posa in opera per l'eventuale smontaggio della zanzariera e/o della tenda oscurante o filtrante, o di parti di essa. In presenza di strappi sulla rete o sulla tenda oscurante o filtrante, anche di piccole dimensioni, è necessario provvedere alla loro sostituzione.  
**Usare parti di ricambio originali, pena la decadenza della garanzia.**



# Fox



Bettio zanzariere  
flyscreens  
www.bettio.it

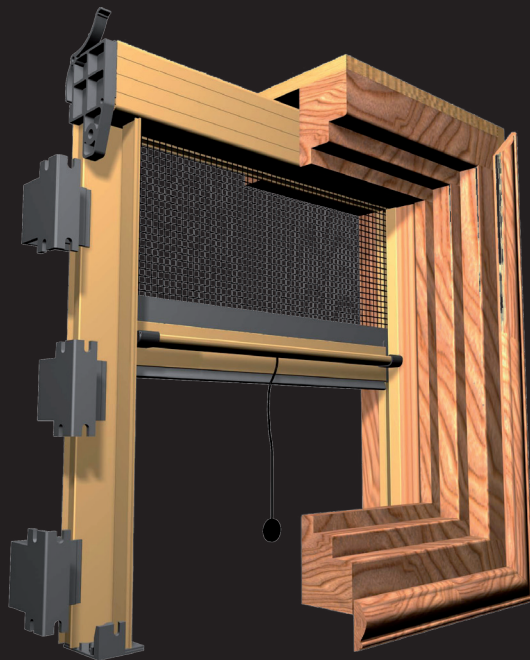

PRODOTTO  
FRIZIONABILE

Praticamente invisibile, il modello Fox si inserisce ad incasso nel vano finestra e porta. Per fare questo è sufficiente predisporre il controtelaio in fase di progettazione in modo da prevedere uno spazio extra di 47mm. per incorporare la zanzariera; così facendo, tutte le parti in alluminio tranne la barra maniglia risultano invisibili all'interno del serramento. Con la massima resa dal punto di vista estetico, si ha la garanzia di una protezione totale da ogni tipo di insetto.

La frizione è opzionale sulle finestre (cioè per vani di altezza inferiore a 2 metri), mentre è indispensabile e sarà sempre installata, per ragioni di sicurezza, sulle porte a partire da un'altezza di 2 metri. Questo speciale dispositivo consente alla zanzariera di riavvolgersi in maniera graduale evitando pericolosi urti derivanti dalla perdita di controllo della barra maniglia.

### **Modello consigliato per finestre.**

*Spazio necessario per l'installazione: 47mm*

*Misure massime realizzabili: 2000x2300mm.*

*Tutti i prodotti Bettio sono marchiati CE e quindi conformi alle disposizioni della Comunità Europea.*

# Colori

Colorazioni disponibili per la struttura in alluminio.  
Verificare la disponibilità del colore in base al modello scelto.

## Ossidati

Bronzo



\* SOLO PER SOLUZIONE 1

## Verniciati

Bronzo



Bianco RAL 9010 lucido



Avorio RAL 1013 lucido



Verde RAL 6005 opaco

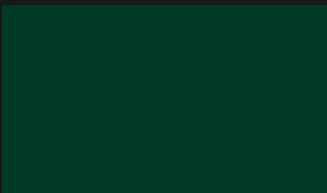

Elox 2000 opaco

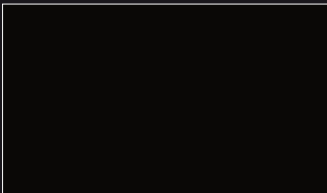

Testa di Moro 2001 opaco



I colori e i disegni sono puramente indicativi e possono subire variazioni. L'Azienda si riserva di apportare modifiche in qualsiasi momento senza preavviso.

## Legno

Ciliegio



Acacia

